



Der Menzi Raddumper 45rd. Wenn Performance entscheidet.

Unser bewährtes Eigenprodukt, der Rad-Dumper Menzi 45rd - made in Switzerland, überzeugt jeden Bauunternehmer, der wirtschaftliche und vielseitige Leistungen anbietet. Der kleine Kraftprotz ist mit einem Turbo-Dieselmotor mit integriertem Partikelfilter ausgestattet, der bereits die Abgasstufe Stage 5 erfüllt. Ein aufwändiges AdBlue System ist überflüssig.

Ideales Drehmoment

Der grossvolumige Motor mit 2.9 Liter Hubraum bringt sein maximales Drehmoment von 300 Nm bereits bei 1600 min⁻¹. Das macht die Maschine sehr durchzugsstark bei geringem Kraftstoffverbrauch.

Sicherheit gross geschrieben

Die Betriebsbremse wirkt auf alle 4 Räder. Das Schutzdach mit Frontscheibe und Scheibenwischer kann einfach montiert werden und ist klappbar für den Transport. Der Überrollbügel ist bereits ROPS-ready für die Norm ab 2020.

Hydraulik

Fein abgestimmtes Hydrauliksystem mit einer Axialkolben-Verstellpumpe für die Fahrhydraulik, eine Zahnradpumpe für das Lenken und die Funktionen der Mulde und ein Prioritätsventil für die Lenkung.

Grosszügig ausgelegte Kühlung

Das saugende Lüftersystem ist grosszügig dimensioniert. Die Kühlelemente für Wasser, Hydrauliköl und Ladeluft sind in optimalen Grössenverhältnissen aufeinander abgestimmt.

Vorbereitet für Gleisbetrieb

Der Stahlbau ist bereits vorbereitet, um einen Reibradantrieb zu realisieren für Normal- und Schmalspuren des Gleisbetriebes. Ausserdem ist der 45rd standardmässig an allen vier Rädern gebremst.

Kraftvoller Fahrtrieb und starke Achsen

Der hydrostatische Antriebsmotor mit grossem Schluckvolumen ist direkt im Antriebsstrang integriert. Dadurch wird ein sehr präzises und geräuscharmes Fahren ermöglicht. Das Selbstsperrdifferential sorgt auch im Geländeeinsatz für eine optimale Traktion. Achsen mit je sechs Tonnen Tragkraft sowie hohe Antriebsmomente zeichnen den kraftvollen Antrieb aus.

Lenkung und Pendelgelenk

Die Lenkung wird über zwei doppelt wirkende Hydraulikzylinder betätigt. Die Kolbenstangen der Lenkzylinder sind geschützt im Chassis integriert. Durch das grosse und robuste Pendelgelenk werden Bodenunebenheiten ausgeglichen. Sämtliche Gelenkteile sind mit hochwertigen Kugelgelenkungen ausgestattet.

Dreh-/ Kippmechanismus & Mulde

Über den gross dimensionierten Kugeldrehkranz lässt sich die Kippmulde +/- 90° drehen. Der Verriegelungsmechanismus sichert die Mulde beim Laden und Fahren. Der Boden hat eine plane Fläche, so dass mindestens eine Europalette transportiert werden kann. Ebenso schützt ein robuster Rahmen die Mulde vor Beschädigung.



Der Menzi Raddumper 45rd. Die technischen Daten.

Motor

Turbo Dieselmotor	TCD 2.9 L4
Abgasstufe	Stage V
Hubraum	2.9 Liter
Drehmoment	300 Nm bei 1600 min ⁻¹
Max. Leistung ohne AdBlue	55.4 kW / 75 PS
Leistungseinstellung	55 kW bei 2500 min ⁻¹
Serviceintervall	500 Stunden

Gewichte und Lasten

Eigengewicht	3200 kg
Gesamtgewicht	7700 kg
Nutzlast	4500 kg
Traglast pro Achse	6000 kg

Mulde

Muldeninhalt gehäuft	2550 Liter
Muldeninhalt gestrichen	2000 Liter
Materialstärke Boden	8 mm

Geschwindigkeit

Geschwindigkeit	bis 30 km/h
-----------------	-------------

Einschläge und Winkel

Wendekreis	3834 mm
Max. Pendelwinkel	+/- 10°
Max. Einschlag	+/- 40°
Muldendrehwinkel	+/- 90°

Hydraulik

Fahren	130 l/min. bei max. 400 bar
Lenken / Mulde	45 l/min bei max. 180 bar

Serieausrüstung und nützliche Optionen

Überrollbügel	+
Schuttdach mit Frontscheibe/Scheibenwischer/Waschanlage	o
Anhängersteckdose hinten	+
Anhängerkupplung hinten	+
Anhängekupplung vorne	o
Anhängekupplung Kugelkopf hinten	o
Kranösen zum Anheben und Sichern	+
Gleisvorbereitung	+
Ferndiagnose	o
Zentralschmierung	o
Bereifung: 12.5/80-R18	+
Bereifung: 15.0/55-17 (Ackerstollen-Profil)	o
Sonderlackierung I bis III	o
4 Aufstiegsmöglichkeiten	+
Hängende Pedale	+
Joystick bei der Armlehne	+
Biologisch abbaubares Hydrauliköl	o
Abdeckblache	o

+ seriemässig o optional



Diverse Schutzabdeckungen, massive Materialstärken und grosszügige Dimensionen garantieren auch im härtesten Arbeitseinsatz eine hohe Lebensdauer.



4 Aufstiegsmöglichkeiten, ein hoher Spritzschutz mit Warmluftdüsen und die gross dimensionierte Motorhaube mit Stauraum für beste Zugänglichkeit erleichtern die Arbeit und sind komfortabel.

Der Menzi Raddumper 45rd. Die Abmessungen.

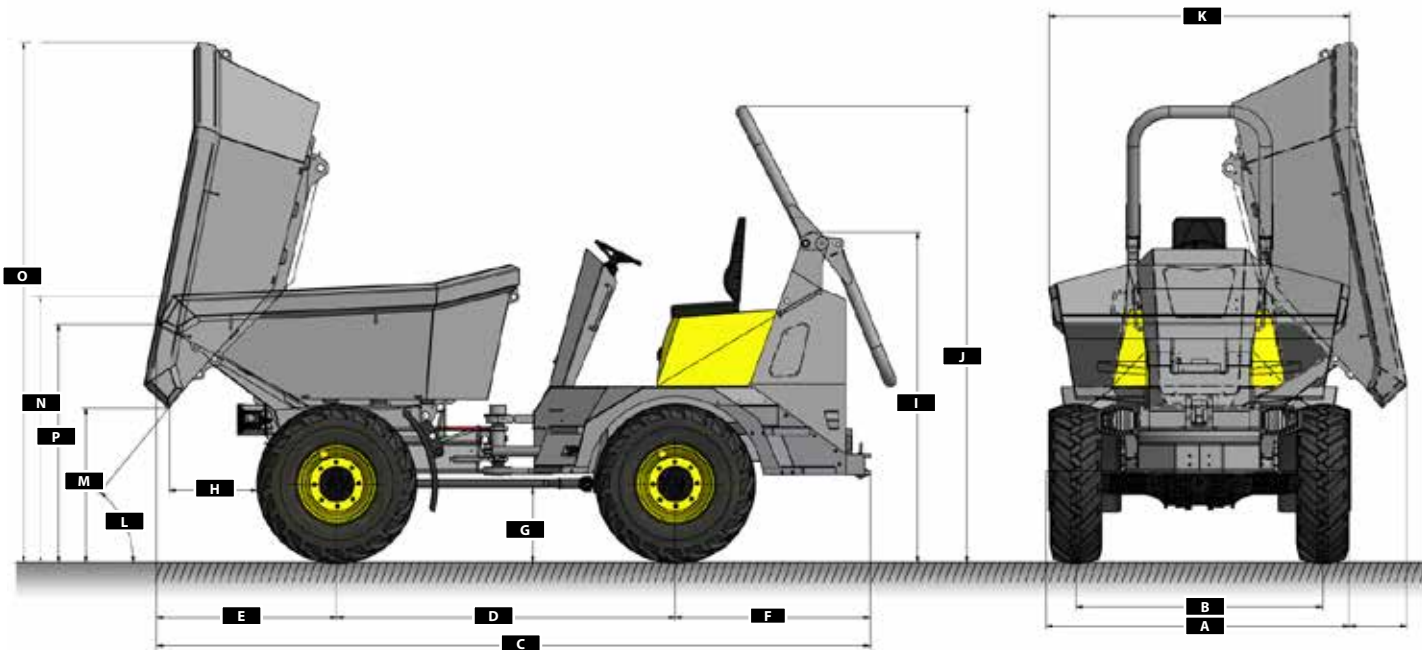

Bereifung			12.5/80-18	15.0/55-17
A	Breite Fahrzeug	mm	1880	1910
B	Spurbreite	mm	1530	1530
C	Länge Fahrzeug	mm	4429	4429
D	Radstand	mm	2100	2100
E	Überhang vorne	mm	1115	1115
F	Überhang hinten	mm	1210	1210
G	Bodenfreiheit	mm	464	414
H	Distanz Rad / Ausschüttkante	mm	546	618
I	Fahrzeughöhe (Überrollbügel abgeklappt)	mm	2051	2001
J	Fahrzeughöhe (mit Überrollbügel)	mm	2833	2783
K	Muldenbreite	mm	1869	1869
L	max. Kippwinkel Mulde	Grad	51	51
M	Ausschütthöhe	mm	960	912
N	Ladekante (seitlich)	mm	1659	1609
O	Mulde gekippt - max. Höhe	mm	3230	3180
P	Einsichthöhe in Mulde (von vorne)	mm	1479	1429

